

ΟΔΗΓΙΕΣ ΧΡΗΣΗΣ / INSTRUCTION MANUALS

carello 
babies in motion



M50

ΕΙΣΑΓΩΓΗ / INTRODUCTION

Σας ευχαριστούμε για την επιλογή **CARELLO**. Για να εξασφαλιστεί ότι το προϊόν σας χρησιμοποιείται σύμφωνα με τις οδηγίες αυτές, διαβάστε τις πλήρως.

Λόγω των συνεχών βελτιώσεων και ενημερώσεων, ορισμένα στοιχεία μπορούν περιστασιακά να διαφέρουν ελαφρώς από τις εικόνες που εμφανίζονται σε αυτές τις οδηγίες. Διατηρούμε το δικαίωμα να αλλάξουμε τις προδιαγραφές των προϊόντων χωρίς προηγούμενη ειδοποίηση. Εάν χρειάζεστε οποιαδήποτε βοήθεια παρακαλώ επικοινωνήστε με την Carello στο (www.carello.gr, www.facebook.com/carellogreece?fref=ts) ή με το κατάστημα από το οποίο αγοράσατε το προϊόν σας, για να ληφθούν τα κατάλληλα μέτρα.

Thank you for choosing **CARELLO**. To ensure that your product is used in accordance with these instructions, please read them fully.

Due to constant updating and improvements, some components may occasionally differ slightly from the images shown, in these instructions. We reserve the rights to change the specifications of any products without prior notice.

If you need any assistance please contact Carello at (www.carello.gr, www.facebook.com/carellogreece?fref=ts) or your retailer from whom you purchased your product, who will take appropriate action.

Αυτό το σύστημα καροτσιού είναι κατάλληλο για παιδιά, από νεογέννητα μέχρι βάρους έως 15 κιλά. Το καρότσι είναι εξοπλισμένο με μια ζώνη ασφαλείας 5 σημείων για να εξασφαλίσει την ασφάλεια του παιδιού σας. Η πλάτη ξαπλώνει, το υποπόδιο και η κουκούλα μπορούν να ρυθμιστούν.

Αυτό το καροτσάκι έχει σχεδιαστεί και κατασκευαστεί σύμφωνα με την οδηγία για την ασφάλεια των προϊόντων 2001/95 / ΕΕ του Ευρωπαϊκού Κοινοβουλίου και του Συμβουλίου και με το ευρωπαϊκό πρότυπο EN 1888:2012 ".

ΠΡΟΣΟΧΗ! Ακολουθήστε αυτές τις οδηγίες καλά! Μετά από αυτές τις οδηγίες θα διασφαλίσουν την ασφαλή χρήση αυτού του προϊόντος! Δώστε ιδιαίτερη προσοχή στις προειδοποιήσεις, προκειμένου να αποφευχθεί πιθανότητα σοβαρού τραυματισμού του μωρού σας και να εγγυηθεί η ασφάλειά του! Είστε αποκλειστικά υπεύθυνοι για την ασφάλεια του παιδιού σας εάν δεν ακολουθήσετε ακριβώς τις οδηγίες και συστάσεις ασφαλείας σε αυτό το εγχειρίδιο! Βεβαιωθείτε ότι όλοι όσοι χρησιμοποιούν το καρότσι έχουν διαβάσει και κατανοήσει αυτό το εγχειρίδιο!

Παρακαλούμε να το κρατήσετε για μελλοντική χρήση!

ΠΡΟΕΙΔΟΠΟΙΗΣΗ! Ποτέ μην αφήνετε το παιδί σας χωρίς επίβλεψη.

ΠΡΟΕΙΔΟΠΟΙΗΣΗ! Βεβαιωθείτε ότι όλα τα σημεία κλειδώματος έχουν ασφαλίσει πριν από τη χρήση.

ΠΡΟΕΙΔΟΠΟΙΗΣΗ! Για την αποφυγή τραυματισμού εξασφαλίστε ότι το παιδί σας βρίσκεται σε απομακρυσμένο σημείο όταν διπλώνετε η ξεδιπλώνετε το καρότσι.

ΠΡΟΕΙΔΟΠΟΙΗΣΗ! Μην αφήνετε το παιδί σας να παίζει με αυτό το προϊόν.

ΠΡΟΕΙΔΟΠΟΙΗΣΗ! Βεβαιωθείτε ότι οι συσκευές του καροτσιού ή το κάθισμα του έχουν ασφαλίσει σωστά πριν από τη χρήση.

ΠΡΟΕΙΔΟΠΟΙΗΣΗ! Αυτό το προϊόν δεν είναι κατάλληλο για τρέξιμο ή πατινάζ.

ΠΡΟΕΙΔΟΠΟΙΗΣΗ! Κάθε φορτίο που συνδέετε στη λαβή ή στο πίσω μέρος της πλάτης και / ή στις πλευρές του οχήματος θα επηρεάσουν τη σταθερότητα του καροτσιού.

ΠΡΟΕΙΔΟΠΟΙΗΣΗ! Το καρότσι έχει σχεδιαστεί για ένα μόνο παιδί.

ΠΡΟΕΙΔΟΠΟΙΗΣΗ! Ποτέ μην αφήνετε το καρότσι με το παιδί σας σε αυτό σε κεκλιμένη επιφάνεια, ακόμη και αν τα φρένα είναι μπλοκαρισμένα.

ΠΡΟΕΙΔΟΠΟΙΗΣΗ! Μην χρησιμοποιείτε το καρότσι, αν κάποιο από τα σημεία είναι κατεστραμμένα.

ΠΡΟΕΙΔΟΠΟΙΗΣΗ! Πριν από τη συναρμολόγηση, βεβαιωθείτε ότι το προϊόν και όλα τα σημεία του είναι σε καλή κατάσταση λειτουργίας. Αν είναι κατεστραμμένα, μην χρησιμοποιήσετε το καρότσι.

ΠΡΟΕΙΔΟΠΟΙΗΣΗ! Χρησιμοποιήστε μόνο γνήσια ανταλλακτικά και από τον κατασκευαστή εξαρτημάτων εγκεκριμένα.

ΠΡΟΕΙΔΟΠΟΙΗΣΗ! Ασφαλίστε το φρένο κατά τη διάρκεια κάθε διακοπής.

ΠΡΟΕΙΔΟΠΟΙΗΣΗ! Μην μεταφέρετε το καρότσι με το παιδί μέσα.

ΠΡΟΕΙΔΟΠΟΙΗΣΗ! Μην σπρώχνετε το καρότσι προς τα κάτω σε σκάλες.

ΠΡΟΕΙΔΟΠΟΙΗΣΗ! Σηκώστε την μπροστινή ανάρτηση για να ανεβείτε ένα κράσπεδο.

ΠΡΟΕΙΔΟΠΟΙΗΣΗ! Μην χρησιμοποιείτε αυτό το προϊόν κοντά σε τζάκι, μπάρμπεκιου ή εκτεθειμένη φλόγα.

ΠΡΟΕΙΔΟΠΟΙΗΣΗ! Κρατήστε το καρότσι μακριά από τα παιδιά.

ΠΡΟΕΙΔΟΠΟΙΗΣΗ! Ποτέ μη χρησιμοποιείτε την αποσπώμενη μονάδα καθίσματος ως πορτ μπεμπέ.

ΠΡΟΕΙΔΟΠΟΙΗΣΗ! Τα φρένα πρέπει πάντα να είναι ασφαλισμένα κατά την τοποθέτηση και την αφαίρεση των παιδιών.

ΠΡΟΕΙΔΟΠΟΙΗΣΗ! Το καρότσι έχει σχεδιαστεί για παιδιά ηλικίας μεταξύ 6 και 36 μηνών και βάρους έως 15kg.

ΠΡΟΕΙΔΟΠΟΙΗΣΗ! Το μέγιστο φορτίο καλαθιού δεν πρέπει να υπερβαίνει τα 3kg.

ΠΟΡΤ-ΜΠΕΜΠΕ

ΠΡΟΕΙΔΟΠΟΙΗΣΗ! Το πορτ μπεμπέ είναι κατάλληλο για παιδιά ηλικίας 0-6 μηνών

ΠΡΟΕΙΔΟΠΟΙΗΣΗ! Αυτό το προϊόν είναι κατάλληλο για παιδιά που δεν μπορούν να καθίσουν χωρίς βοήθεια και δεν μπορούν να αρκουδίσουν στα χέρια ή στα γόνατά τους. Μέγιστο βάρος του παιδιού: 9kg

ΠΡΟΕΙΔΟΠΟΙΗΣΗ! Χρησιμοποιήστε τους μάντες ασφαλείας το συντομότερο όταν παιδί σας μπορεί να καθίσει χωρίς βοήθεια

ΠΡΟΕΙΔΟΠΟΙΗΣΗ! Μην προσθέσετε οποιοδήποτε πρόσθετο στρώμα στο πορτ μπεμπέ

ΠΡΟΕΙΔΟΠΟΙΗΣΗ! Ποτέ μην τοποθετείτε το πορτ μπεμπέ σε οποιαδήποτε πλατφόρμα (π.χ. τραπέζι).

ΠΡΟΕΙΔΟΠΟΙΗΣΗ! Το ύφασμα του στρώματος μπορεί να μην απορροφήσουν το σύνολο των εμετών και υγρών.

ΜΟΝΑΔΑ ΚΑΘΙΣΜΑΤΟΣ

ΠΡΟΕΙΔΟΠΟΙΗΣΗ! Αυτή η μονάδα καθίσματος δεν είναι κατάλληλη για παιδιά κάτω των 6 μηνών.

ΠΡΟΕΙΔΟΠΟΙΗΣΗ! Πάντα να χρησιμοποιείτε το σύστημα συγκράτησης, διασφαλίζοντας ότι είναι σωστά ρυθμισμένο ανά πάσα στιγμή.

ΠΡΟΕΙΔΟΠΟΙΗΣΗ! Να χρησιμοποιείτε πάντα τον μάντα του καβάλου σε συνδυασμό με τους μάντες της μέσης.

ΣΥΝΤΗΡΗΣΗ ΚΑΙ ΚΑΘΑΡΙΣΜΟΣ

- Το προϊόν απαιτεί περιοδική συντήρηση
- Καθαρίστε την επιφάνεια των υφασμάτων με ένα υγρό σφουγγάρι ή πανί χρησιμοποιώντας ένα απαλό απορρυπαντικό.
- Οι άξονες θα πρέπει να λιπαίνονται στα σημεία των υποδοχών.
- Η μακροχρόνια έκθεση στην ηλιακή ακτινοβολία θα προκαλέσει ξεθώριασμα των υφασμάτων.
- Αποφεύγετε την επαφή με το θαλασσινό νερό το οποίο μπορεί να προκαλέσει σκουριά και άλλες διάφορες ζημιές στο προϊόν.
- Μην χρησιμοποιείτε υπερβολικά δραστικά χημικά καθαριστικά.

ΛΙΣΤΑ ΕΞΑΡΤΗΜΑΤΩΝ

1. Πλαίσιο
2. Μονάδα καθίσματος
3. Κουκούλα
4. Μπροστινή μπάρα ασφαλείας
5. Πίσω τροχοί *2
6. Μπροστά τροχοί *2
7. Ποδόσακος



ΧΑΡΑΚΤΗΡΙΣΤΙΚΑ ΠΡΟΪΟΝΤΟΣ



ΧΑΡΑΚΤΗΡΙΣΤΙΚΑ ΛΕΙΤΟΥΡΓΙΑΣ

1. Ανάκληση καθίσματος

Η ανάκληση τριών θέσεων του καθίσματος δημιουργεί μεγαλύτερη άνεση στο παιδί σας.

2. Αναστρέψιμο κάθισμα

Το περιστρεφόμενο κάθισμα διευκολύνει τη μητέρα να επικοινωνήσει με το παιδί της.

3. Ρυθμιζόμενο ύψος του καθίσματος

Η τετραπλή ρύθμιση του ύψους επιτρέπει να επιλέξετε το σωστό ύψος που απαιτείται.

4. Ρυθμιζόμενη λαβή

Η τετραπλή ρύθμιση του ύψους της λαβής διευκολύνει την επιθυμητή θέση της.

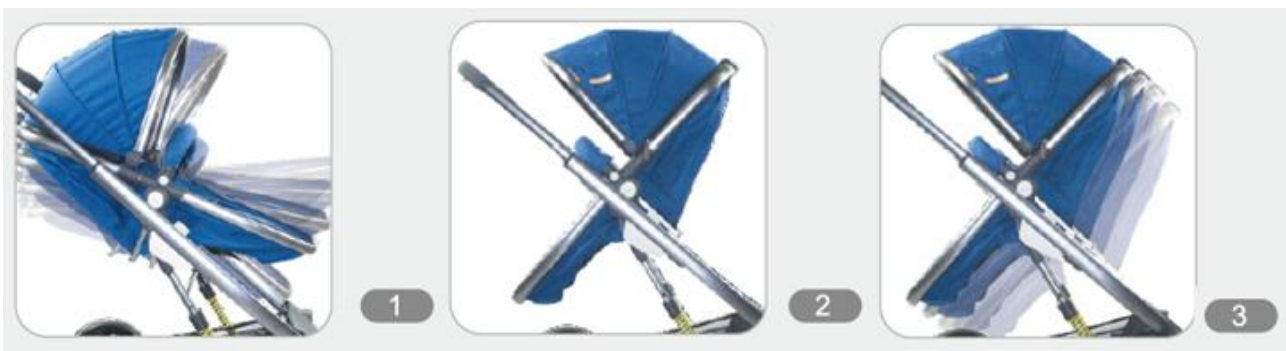

ΔΙΑΔΙΚΑΣΙΑ ΣΥΝΑΡΜΟΛΟΓΗΣΗΣ



1

Άνοιγμα του πλαισίου
Βήμα 1: ελευθερώστε τον γάντζο αναδίπλωσης



2

Άνοιγμα του πλαισίου
Βήμα 2: σηκώστε το χερούλι



3

Άνοιγμα του πλαισίου

Βήμα 3: το πλαίσιο έχει ξεδιπλώσει όταν ακουστεί ο ήχος ενός κλικ.



4

Τοποθέτηση των πίσω τροχών

Σπρώξτε προς τα μέσα τον πίσω τροχό μέχρι να ασφαλίσει στη θέση του.



5

Τοποθετήστε τους μπροστινούς τροχούς

Βάλτε το μπροστινό τροχό μέσα στην υποδοχή μέχρι να ασφαλίσει στη θέση του.



6

Επέκταση της λαβής

Πατήστε το κουμπί για να επεκτείνετε τη λαβή.



7

Τοποθέτηση καθίσματος στο πλαίσιο

Τοποθετήστε το κάθισμα στην υποδοχή του πλαισίου μέχρι να κλειδώσει στη θέση του.



8

Τοποθέτηση κουκούλας

Στερεώστε τα κλιπ κουκούλας στους σωλήνες του καθίσματος, στη συνέχεια κλείστε το φερμουάρ στο πάνω μέρος.



9

Τοποθέτηση της προστατευτικής μπάρας

Τοποθετήστε την μπάρα μέσα στην υποδοχή μέχρι να ασφαλίσει στη θέση της.



Η συναρμολόγηση τελείωσε.

ΔΙΠΛΩΜΑ ΚΑΡΟΤΣΙΟΥ



1

Ρύθμιση καθίσματος

Ρυθμίστε την ανάκλιση του καθίσματος παράλληλα με το σωλήνα του πλαισίου και ρυθμίστε το ύψος του καθίσματος στην χαμηλότερη θέση.



2

Διπλώστε την κουκούλα

Κρατήστε με το ένα χέρι τη λαβή και με το άλλο τραβήξτε πίσω την κουκούλα για να την κλείσετε.



3

Δίπλωμα σκελετού

Βήμα 1: Χρησιμοποιήστε το αριστερό σας χέρι για να πατήσετε τη 2η κλειδαριά.



4

Δίπλωμα σκελετού

Βήμα 2: Χρησιμοποιήστε το δεξιό σας χέρι για να πατήσετε το κουμπί αναδίπλωσης



5

Δίπλωμα σκελετού

Βήμα 3: Πιέστε με λίγη δύναμη προς τα εμπρός τη λαβή μέχρι να ακούσετε τον ήχο ξεκλειδώματος.



6

Δίπλωμα σκελετού

Βήμα 4: Πιέστε τώρα το χερούλι προς τα κάτω.

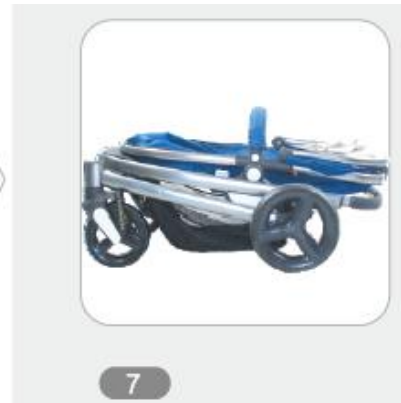

7

Ο σκελετός έχει διπλώσει

ΑΝΟΙΓΜΑ ΚΑΡΟΤΣΙΟΥ



1

Άνοιγμα του πλαισίου

Βήμα 1: ελευθερώστε τον γάντζο αναδίπλωσης



2

Άνοιγμα του πλαισίου

Βήμα 2: σηκώστε το χερούλι μέχρι να ακούσετε τον ήχο ενός κλικ.



3

Ρύθμιση χερουλιού

Πιέστε το κουμπί για να ρυθμίσετε το ύψος του χερουλιού στην επιθυμητή θέση.



4

Ρύθμιση ύψος του καθίσματος

Τραβήξτε και στις 2 πλευρές τα κουμπιά για να ρυθμίσετε το επιθυμητό ύψος του καθίσματος.



5

Άνοιγμα κουκούλας

Πιέστε προς τα εμπρός για να ανοίξετε την κουκούλα



Το καρότσι είναι έτοιμο.

ΡΥΘΜΙΣΗ ΚΑΘΙΣΜΑΤΟΣ

Ρύθμιση ανάκλισης καθίσματος

Βήμα 1: Τραβήξτε προς τα πάνω τον πλαστικό ρυθμιστή, εικόνα 1.

Βήμα 2: Σηκώστε ή χαμηλώστε το κάθισμα για να ρυθμίσετε την ανάκλιση του καθίσματος, εικόνα 2.

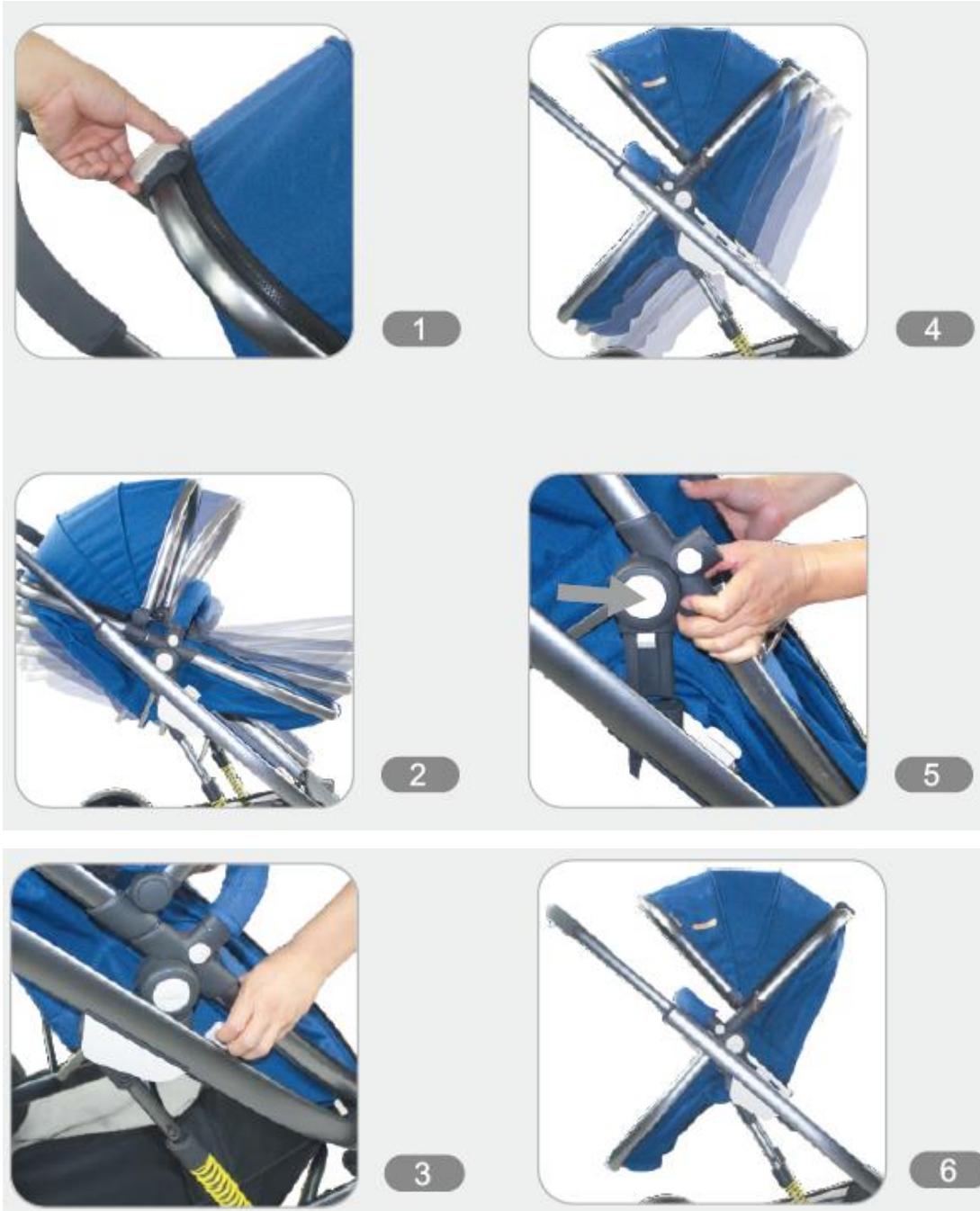

Ρύθμιση ύψος καθίσματος

Βήμα 1: Τραβήξτε τους ρυθμιστές και στις 2 πλευρές του πλαισίου, εικόνα 3.

Βήμα 2: Ρυθμίστε τώρα το επιθυμητό ύψος του καθίσματος, εικόνα 4.

Αναστροφή καθίσματος

Βήμα 1: Πιάστε τα κουμπιά και στις 2 πλευρές του καθίσματος για να βγάλετε το κάθισμα από το πλαίσιο. Εικόνα 5.

Βήμα 2: Αναστρέψτε τη κατεύθυνση του καθίσματος και τοποθετήστε το ξανά στις υποδοχές του πλαισίου, εικόνα 6.

Ρύθμιση ανάκλισης της πλάτης

Πιέστε και την ίδια στιγμή Τραβήξτε προς τα πάνω ή τραβήξτε προς τα κάτω το πλαστικό ρυθμιστή για να ρυθμίσετε την κλίση της πλάτης, βλέπε κάτω εικόνα.



ΧΡΗΣΗ ΤΗΣ ΖΩΝΗΣ ΑΣΦΑΛΕΙΑΣ

Για να αποφύγετε ανατροπές εκτός καροτσιού, παρακαλούμε να χρησιμοποιείτε πάντα το σύστημα συγκράτησης.

1. Ασφαλίστε τα φρένα
2. Για να ασφαλίσετε τη ζώνη, τοποθετήστε τα κλιπ των λουριών ώμων πάνω στις υποδοχές των λουριών της λεκάνης, στη συνέχεια, πιέστε τις υποδοχές στην πόρπη του καβάλου μέχρι να ασφαλίσουν στη θέση τους.
3. Ρυθμίστε τους ιμάντες σε κατάλληλο μήκος.
4. Πατήστε το κουμπί στη μέση της πόρπης για να απελευθερώσετε τους ιμάντες.



ΤΟΠΟΘΕΤΗΣΗ ΚΑΙ ΑΦΑΙΡΕΣΗ ΤΟΥ ΠΟΡΤ ΜΠΕΜΠΕ ΣΤΟ ΠΛΑΙΣΙΟ

Ρυθμίστε τη λαβή του πορτ μπεμπέ σε κάθετη θέση. Τοποθετήστε το πορτ μπεμπέ πάνω από το καρότσι στις υποδοχές σε κάθε πλευρά του πλαισίου και πιέστε μέχρι να ασφαλίσει και στις 2 πλευρές. Βεβαιωθείτε για μια ακόμη φορά ότι το πορτ μπεμπέ είναι καλά ασφαλισμένο τραβώντας τη λαβή του πορτ μπεμπέ. Σε περίπτωση αμφιβολίας, επαναλάβετε τις εργασίες αυτές.



Για την αφαίρεση του πορτ μπεμπέ από το πλαίσιο, πιέστε τα 2 κουμπιά και στις πλευρές και τραβήξτε το προς τα πάνω.

ΠΡΟΣΟΧΗ: Το πορτ μπεμπέ τοποθετείτε μόνο με κατεύθυνση προς τους γονείς, βλέπε πάνω εικόνα.

Βεβαιωθείτε πάντα, πως το πορτ μπεμπέ έχει ασφαλίσει σωστά και στις 2 πλευρές.

Οδηγίες εγκατάστασης για το παιδικό κάθισμα στο καρότσι

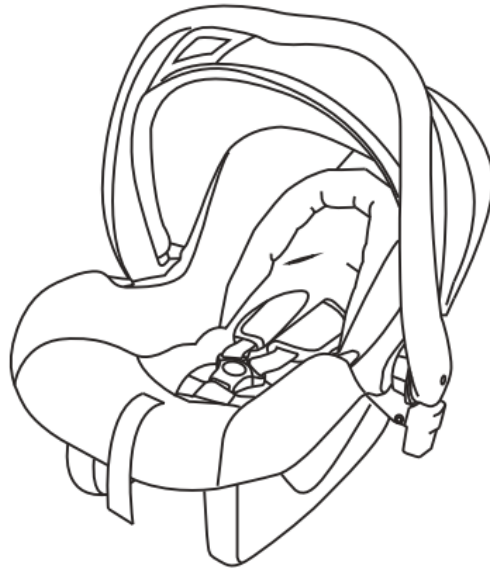

Τοποθετήστε τις προσαρμογές και στις δύο πλευρές του καθίσματος αυτοκινήτου (βλέπε σκίτσο).



Τοποθετήστε τώρα τις προσαρμογές με το κάθισμα αυτοκινήτου στο πλαίσιο του καροτσιού και ασφαλίστε τους.

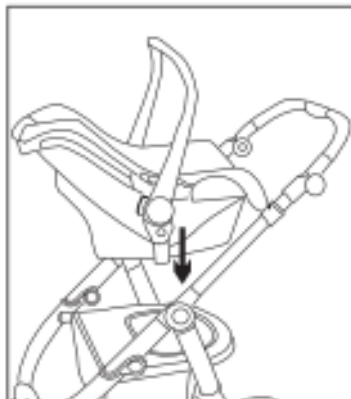

ΠΡΟΕΙΔΟΠΟΙΗΣΗ! ΠΟΤΕ ΜΗΝ ΑΦΗΝΕΤΕ ΤΟ ΠΑΙΔΙ ΣΤΟ ΚΑΘΙΣΜΑ ενώ κάνετε τη συναρμολόγηση

Αφαιρέστε το κάθισμα αυτοκινήτου από το καρότσι, πατώντας τα κουμπιά και στις δύο πλευρές.

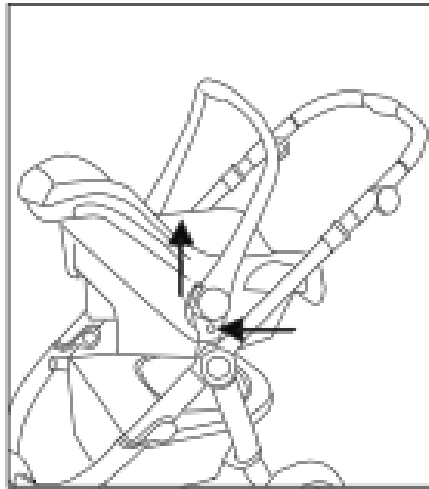

Παιδικό κάθισμα αυτοκινήτου / οδηγίες χρήσης

ΚΑΘΗΜΕΡΙΝΗ ΦΡΟΝΤΙΔΑ & ΣΥΝΤΗΡΗΣΗ

- Το παιδικό κάθισμα αυτοκινήτου απαιτεί τακτική συντήρηση από το χρήστη
- Μπορεί να μην είναι ασφαλές για χρήση του, εάν τοποθετήσετε άλλα ανταλλακτικά ή αξεσουάρ, π.χ. άγκιστρα, καλύμματα βροχής, κλπ., από εκείνα που έχουν εγκριθεί από τον κατασκευαστή ή τον διανομέα.
- **ΜΗ ΧΡΗΣΙΜΟΠΟΙΕΙΤΕ ΧΛΩΡΙΝΗ**
- Μην χρησιμοποιείτε οποιαδήποτε διαβρωτική ουσία.
- Ανά διαστήματα, ελέγξτε το παιδικό κάθισμα σας για χαλαρές βίδες, φθαρμένα εξαρτήματα ή σχισμένο υλικό.

Αντικαταστήστε ή ρυθμίστε τα εξαρτήματα, όπως απαιτείται.

Κατάλληλο μόνο εάν τα εγκεκριμένα οχήματα είναι εφοδιασμένα με ζώνες 3 σημείων (με ή χωρίς συσπειρωτήρα). Μην τοποθετείτε το κάθισμα αυτοκινήτου ποτέ σε θέσεις του οχήματος στραμμένα προς τα πίσω ή στο πλάι.

Αυτό το κάθισμα μπορεί να τοποθετηθεί και με την βάση ISOFIX (προαιρετική αγορά)

Η τοποθέτηση με Isofix βρίσκονται στις οδηγίες του αξεσουάρ.

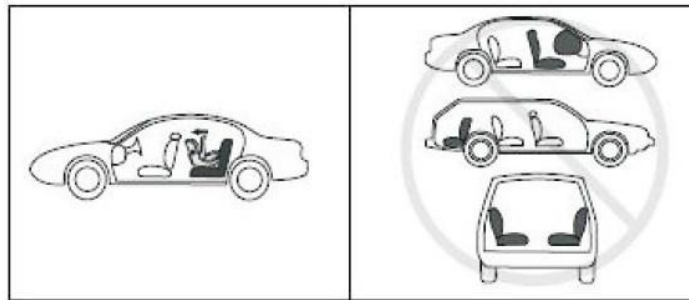

Σημειώσεις

Παρακαλούμε διαβάστε προσεκτικά αυτές τις οδηγίες πριν χρησιμοποιήσετε το κάθισμα αυτοκινήτου για πρώτη φορά. Υπάρχει κίνδυνος για τη ζωή του παιδιού σας, αν χρησιμοποιείτε το προϊόν λάθος.

1. Εφαρμογή

Το παιδικό κάθισμα αυτοκινήτου είναι κατάλληλο για τις κατηγορίες βάρους 0 +, (όχι μεγαλύτερα από περίπου 15 μηνών).

Ομάδα 0 +: Γέννηση -13 κιλά



Μην τοποθετείτε το παιδικό κάθισμα αυτοκινήτου σε καθίσματα με μπροστινούς αερόσακους
Κατάλληλο μόνο εάν το όχημα είναι εφοδιασμένο με ζώνες ασφαλείας 3 σημείων και συσπειρωτήρα, το οποίο εγκρίθηκε βάση του UN / ECE με Αρ. 16 ή άλλα ισοδύναμα πρότυπα.

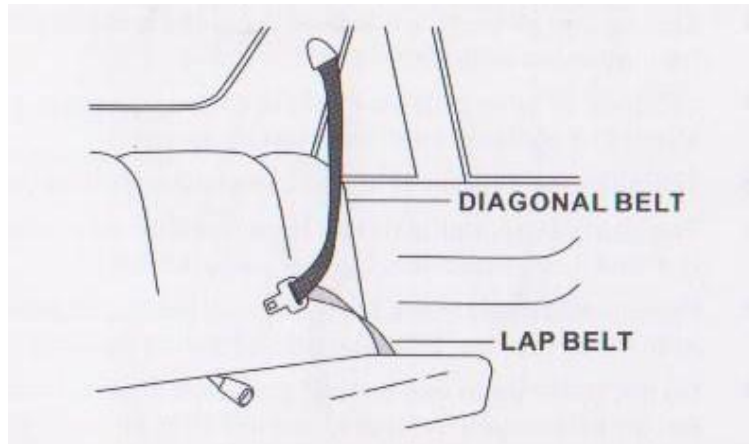

2. Οδηγίες ασφαλείας

Παρακαλούμε επενδύστε λίγα λεπτά στην ασφάλεια του παιδιού σας για να διαβάσετε αυτές τις οδηγίες. Πολλοί τραυματισμοί, μπορούν εύκολα να αποφευχθούν, που προκαλούνται από αμέλεια και κακή χρήση.

Οι οδηγίες μπορούν να διατηρηθούν στο παιδικό κάθισμα αυτοκινήτου για το χρονικό διάστημα της ζωής του στην περίπτωση της σωστής τοποθέτησης του.

Το παιδικό κάθισμα αυτοκινήτου πρέπει να τοποθετηθεί σε κατεύθυνση αντίθετη από εκείνη στην οποία ταξιδεύετε.

Αυτό το παιδικό κάθισμα αυτοκινήτου μπορεί να εγκατασταθεί μόνο με τη χρήση ζώνη τριών σημείων στο αυτοκίνητο.

Πριν από κάθε ταξίδι ελέγξτε αν το παιδικό κάθισμα αυτοκινήτου έχει εγκατασταθεί σταθερά.

Μην αλλάξετε το κάθισμα αυτοκινήτου με οποιονδήποτε τρόπο.

Μην αφήνετε το μωρό σας αφύλακτο στο κάθισμα, ανά πάσα στιγμή.

Ποτέ μη χρησιμοποιείτε το κάθισμα ως τσάντα για ψώνια ή ως μέσο για τη μεταφοράς κάποιον προϊόντων.

Προστατέψτε το κάθισμα αυτοκινήτου από το άμεσο φως του ήλιου αλλιώς η υψηλή θερμοκρασία θα βλάψει το παιδί σας.

Βεβαιωθείτε ότι το κάθισμα είναι τοποθετημένο στη θέση του σωστά και δεν εμποδίζει τα ρυθμιζόμενα καθίσματα ή τις πόρτες του αυτοκινήτου.

Αποσκευές ή άλλα αντικείμενα ενδέχεται να προκαλέσουν τραυματισμούς σε περίπτωση σύγκρουσης θα πρέπει να ασφαρίζονται κατάλληλα.

Το παιδικό κάθισμα αυτοκινήτου δεν πρέπει να χρησιμοποιείται χωρίς το κάλυμμα.
Το κάλυμμα του καθίσματος δεν θα πρέπει να αντικατασταθεί με οποιοδήποτε άλλο από εκείνο που συνιστάται από τον κατασκευαστή.
Περιοδικά επιθεωρήστε την ζώνη, δώστε ιδιαίτερη προσοχή σε σημεία σύνδεσης, ραφών και προσαρμογή των συσκευών.
Μην συνεχίσετε να χρησιμοποιείτε το παιδικό κάθισμα αυτοκινήτου, αν κάποια σημεία έχουν καταστραφεί ή έχουν χαλαρώσει μετά από ένα ατύχημα.
Η λαβή του παιδικού καθίσματος πρέπει να κοντράρει την πλάτη του καθίσματος του οχήματος.
Εάν είναι απαραίτητο, ρυθμίστε το προσκέφαλο του καθίσματος του οχήματος.
Όταν οδηγείτε χωρίς ένα μωρό στο παιδικό κάθισμα, ασφαλίστε το παιδικό κάθισμα της πάντα με τη ζώνη ασφαλείας ενηλίκων.
Σας προτείνουμε να χρησιμοποιείτε το παιδικό κάθισμα αυτοκινήτου στο πίσω κάθισμα του οχήματος.

3. Μέρη και εσωτερικός εξοπλισμός

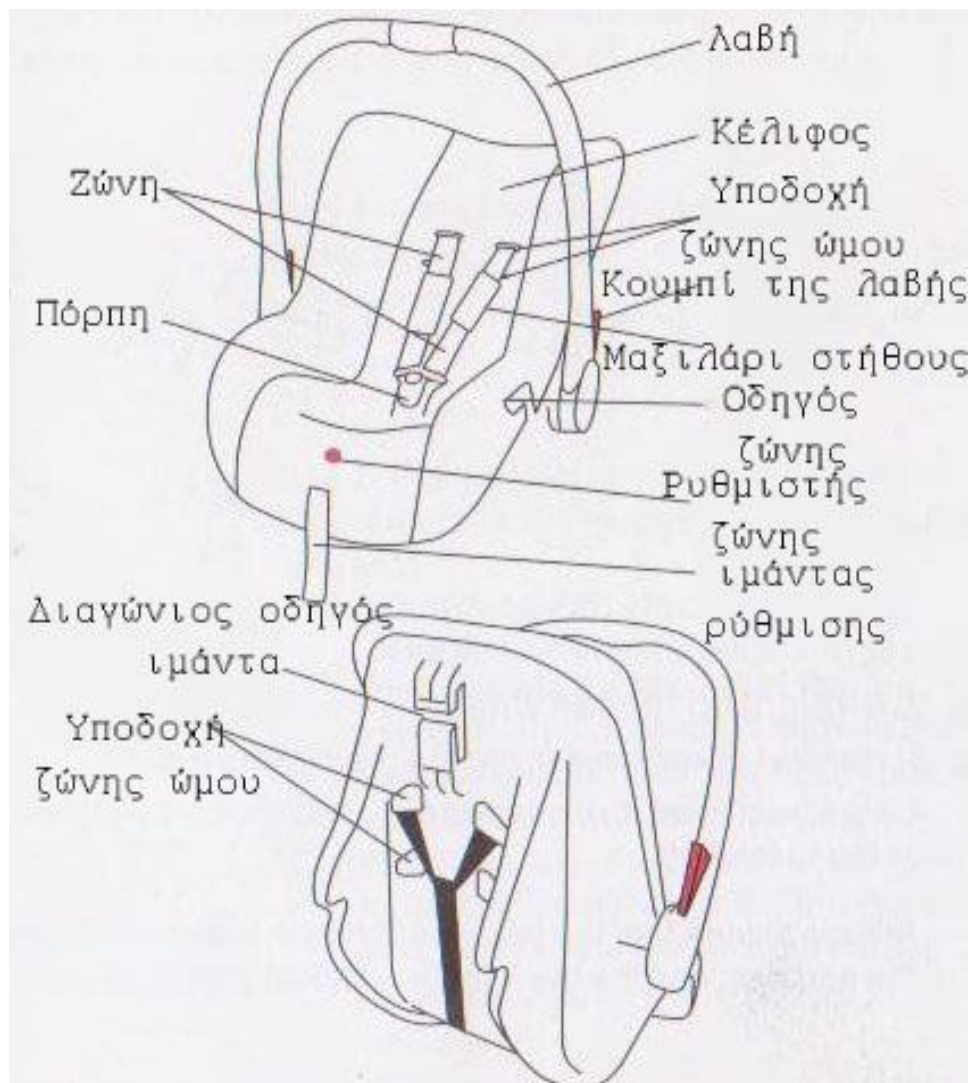

4. Γενική χρήση

4.1 Ρυθμίσεις λαβής



Η χειρολαβή του παιδικού καθίσματος μπορεί να ρυθμιστεί σε 4 σταθερές θέσεις.

Για να ρυθμίσετε τη λαβή, πατήστε το κόκκινο κουμπί της λαβής και στις δύο πλευρές ταυτόχρονα, τώρα μπορεί να περιστραφεί.

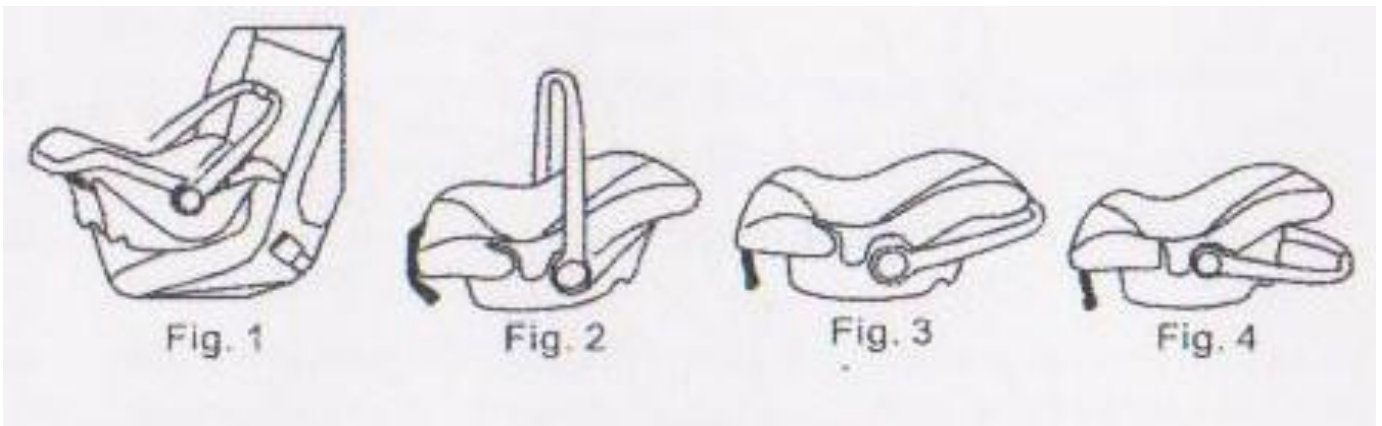

Σχήμα. 1: **Εγκατάσταση στο αυτοκίνητο.**

Η θέση αυτή (μόνο αυτή η θέση) είναι κατάλληλη για το παιδικό κάθισμα αυτοκινήτου να εγκατασταθεί στο του κάθισμα του οχήματος.

Σχήμα. 2: **Θέση για τη μεταφορά**

Σχήμα. 3: Θέση χειρολαβής πίσω για να ξεκινήσει τη λειτουργία της κούνιας.

Σχήμα. 4: Θέση χειρολαβής κάτω για μια πιο όρθια καθιστή θέση, για πιο εύκολη διατροφή.

Πάντα εξασφαλίστε ότι το μωρό είχε τοποθετηθεί στο κάθισμα καλά και είναι δεμένο σωστά με την ζώνη ασφαλείας και η λαβή είναι κλειδωμένη στη θέση της.

5. Ασφάλιση του μεταφορέα βρεφών

Παρακαλούμε διαβάστε το εγχειρίδιο λειτουργίας του οχήματός σας για να σας ενημερώσει σχετικά με τα βασικά στοιχεία που αφορούν παιδικά καθίσματα στα οχήματα.

Μην τοποθετείτε το παιδικό κάθισμα σε καθίσματα με μπροστινούς αερόσακους.

Αυτό το κάθισμα μπορεί να τοποθετηθεί μόνο με τη χρήση της ζώνης τριών σημείων του οχήματος.

Το παιδικό κάθισμα αυτοκινήτου πρέπει να εγκατασταθεί σε κατεύθυνση αντίθετη από εκείνη στην οποία ταξιδεύετε.

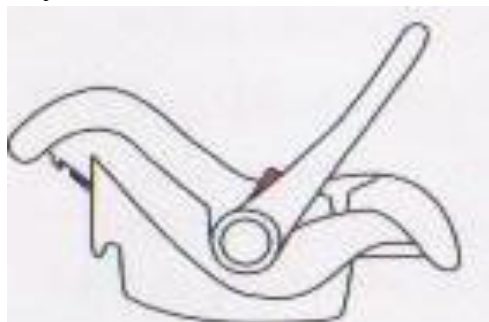

Fig. 1

Βήμα 1. Ρυθμίστε τη λαβή στη μπροστινή θέση (εικ. 1).



Fig. 2

Βήμα 2. Βάλτε το παιδικό κάθισμα στο κάθισμα του οχήματος (εικ. 2).

Η λαβή πρέπει να κοντράρει σταθερά κατά την πλάτη του καθίσματος του αυτοκινήτου.

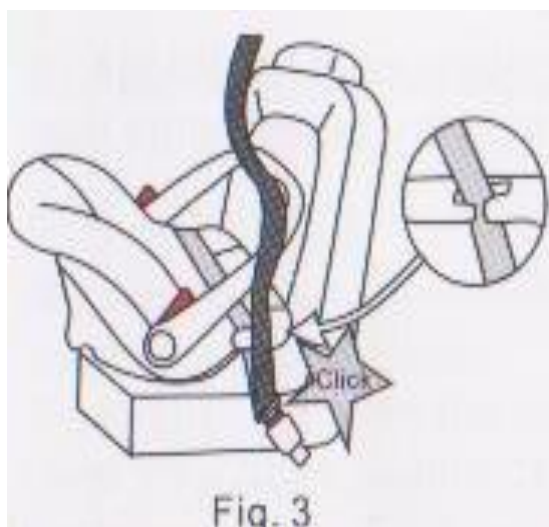
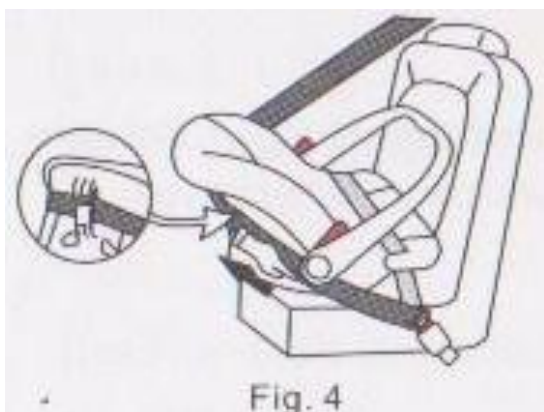
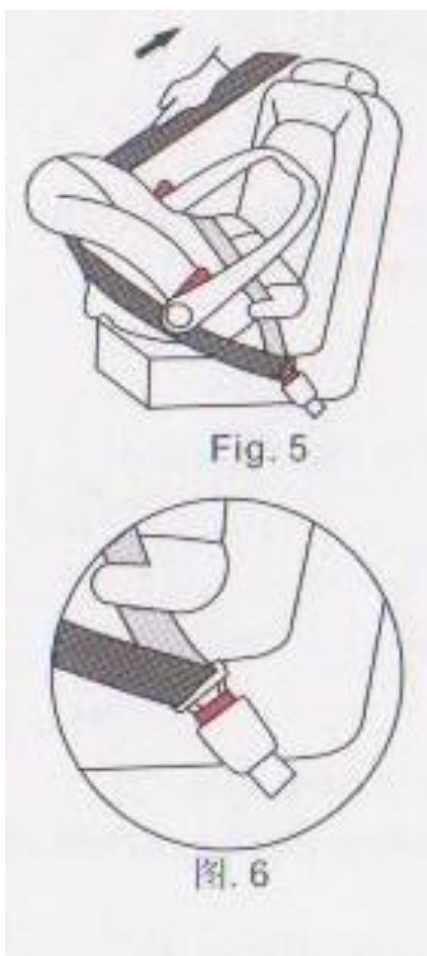

Fig. 3

Βήμα 3. Σύρετε τον ιμάντα της λεκάνης από την ζώνη ασφαλείας τριών θέσεων του οχήματος μέσω των δύο οδηγών ζώνης στο παιδικό κάθισμα. Ασφαλίστε τώρα την ζώνη του οχήματος στην πόρπη του οχήματος και θα ακουστεί το χαρακτηριστικό «κλικ». Τραβήξτε τον ιμάντα ώμου σε αντίθετη κατεύθυνση για να σφίξετε τον ιμάντα της λεκάνης. Ελέγξτε για να βεβαιωθείτε ότι η πόρπη έχει ασφαλίσει σωστά, τραβώντας την ζώνη (εικ. 3).



Βήμα 4. Τοποθετήστε τη διαγώνια ζώνη στο διαγώνιο οδηγό στο πίσω μέρος του παιδικού καθίσματος (εικ. 4).



Βήμα 5. Σφίξτε τώρα τη ζώνη ασφαλείας του οχήματος από το σημείο που βλέπετε στην εικ. 4 και 5.

Για να απελευθερώσετε το παιδικό κάθισμα του αυτοκινήτου σας ακολουθείστε τις παραπάνω οδηγίες με την αντίστροφη σειρά.

Βεβαιωθείτε ότι όλες οι ζώνες είναι τοποθετημένες σωστά και δεν είναι στριμμένες. Επίσης, βεβαιωθείτε ότι το κάλυμμα δεν επίκειται ή μετακινείται ή ταιριάζουν του πλέγματος με οποιονδήποτε τρόπο.

Αυτή είναι η ικανοποιητική θέση της ζώνης ασφαλείας του οχήματος με την πόρπη σε σχέση με το παιδικό κάθισμα αυτοκινήτου βλέπε εικ. 6. Μπορείτε να επικοινωνήσετε με τον κατασκευαστή ή τον εισαγωγέα του καθίσματος σε περίπτωση αμφιβολίας σχετικά με αυτό το σημείο.

6. Εξασφάλιση του παιδιού σας

6.1 Ρύθμιση ύψος του μάντα ώμου

Ελέγξτε αν οι μάντες ώμου βρίσκονται στο σωστό ύψος για το παιδί σας. Οι μάντες ώμου πρέπει να περνάνε μέσα στις εσοχές ζώνης που βρίσκονται ακριβώς στο ύψος του ώμου του παιδιού.



Εάν το ύψος των ζωνών ώμου σας στο παιδικό κάθισμα αυτοκινήτου δεν είναι κατάλληλο για το παιδί σας, ρυθμίστε το ύψος των ζωνών ώμου, παρακαλώ προχωρήστε ως εξής:



Βήμα 1: χαλαρώστε τον ιμάντα ώμου (βλ. σημείο 6.2).

Βήμα 2: Τραβήξτε προς τα έξω τις γλώσσες με τους ιμάντες του στήθους από τις υποδοχές του κελύφους και στη συνέχεια, περάστε τους μέσα στις αντίστοιχες υποδοχές που επιθυμάτε.

Βεβαιωθείτε ότι και οι δύο από τους ιμάντες ώμου είναι περασμένες μέσα από τις σχισμές με το ίδιο ύψος και δεν είναι στριμμένες.

6.2 Χαλάρωση της ζώνης ώμου



Οι ιμάντες ώμου χαλαρώνουν πατώντας το μοχλό (κάτω από το κάλυμμα του καθίσματος) στο μπροστινό μέρος του καθίσματος.

Πιέστε προς τα κάτω την ετικέτα με την ένδειξη «PRESS» και ταυτόχρονα τραβήξτε τους ιμάντες ώμου προς το μέρος σας για να το χαλαρώσουν.

6.3 Ασφάλιση του παιδιού με τη ζώνη

Πρώτα ρυθμίστε το ύψος από τους μιάντες ώμου (βλέπε σημείο 6,1).

Χαλαρώστε τον μιάντα (βλέπε σημείο 6.2), ανοίξτε την πόρπη και τοποθετήστε τους μιάντες προς τα πλάγια. Καθίστε το παιδί σας στο παιδικό κάθισμα αυτοκινήτου. Τοποθετήστε και τους δύο μιάντες ώμου πάνω από τους ώμους του παιδιού σας.

Συνδέστε τα δύο μεταλλικά τμήματα των συνδετήρων της πόρπης μαζί (εικ. 1). Σπρώξτε τους δύο συνδετήρες της πόρπης εντός της σχισμής στην κορυφή της πόρπης μέχρι να ακουστεί το χαρακτηριστικό 'κλικ' (εικ. 2). Ελέγξτε αν η ζώνη έχει ασφαλίσει σωστά τραβώντας τους μιάντες των ώμων προς τα πάνω (εικ. 3).

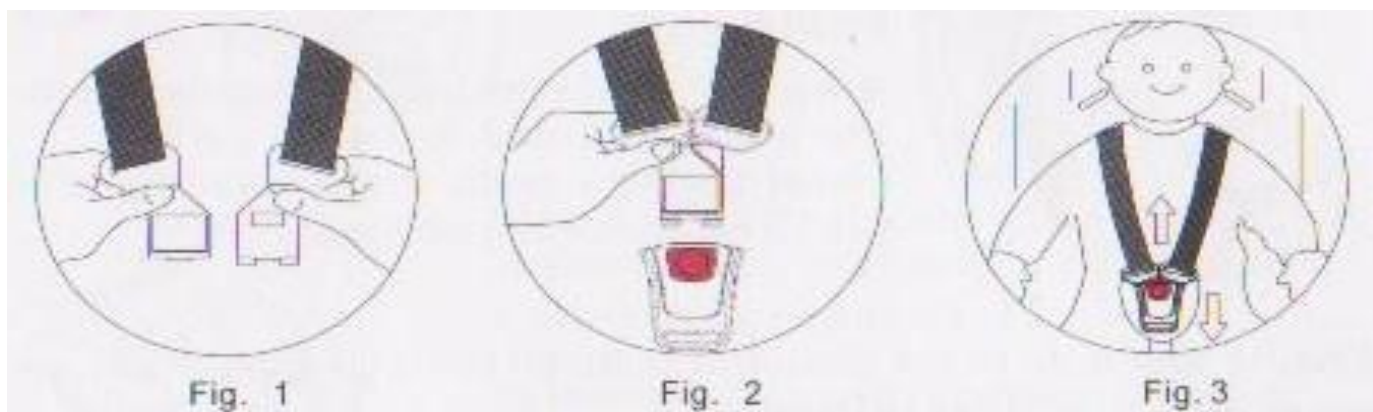

Τραβήξτε τους μιάντες ώμου προς τα πάνω για να μπορείτε στη συνέχεια να τραβήξετε τον μιάντα ρύθμισης μέχρι η ζώνη να εφαρμόσει καλά (εικ. 4).

Η ζώνη θα πρέπει να προσαρμοστεί όσο πιο σφιχτά γίνεται χωρίς να προκαλεί δυσφορία στο παιδί σας.

Για να ανοίξετε τις ζώνες (βλέπε σημείο 6.1), πατήστε το κόκκινο κουμπί της πόρπης προς τα κάτω.

7. Συντήρηση και καθαριότητα

Πρώτα χαλαρώστε τις τιράντες (βλέπε σημείο 6.2), στη συνέχεια, ανοίξτε την πόρπη (βλέπε σημείο 6.3). Στη συνέχεια, τραβήξτε έξω την καλωδίωση από το κάθισμα. Χαλαρώστε το ελαστικό, μπορείτε να αφαιρέσετε το κάλυμμα από το κέλυφος.

Μέθοδος:

Χρησιμοποιείτε μόνο ουδέτερο απορρυπαντικό και ζεστό νερό για να πλύνετε το κάλυμμα του καθίσματος. Μην πλένετε στο πλυντήριο η διαφορετικούς τρόπους, δεν συνιστώνται.

8. Διαδικασία μετά από ένα ατύχημα

Το παιδικό κάθισμα αυτοκινήτου πρέπει να αντικαθίσταται όταν έχει υποστεί έντονη καταπόνηση σε περίπτωση ατυχήματος

Οδηγίες για ISOFIX βάση του καθίσματος αυτοκινήτου

Για να βεβαιωθείτε ότι, πώς να χρησιμοποιήσετε αυτό το προϊόν, παρακαλώ διαβάστε τις οδηγίες προσεκτικά και να τις αποθηκεύσετε για μελλοντική αναφορά.

Αν δεν ακολουθήσετε τις οδηγίες, για να χρησιμοποιήσετε αυτό το προϊόν, μπορεί να επηρεάσει την ασφάλεια των παιδιών.

Εάν εκχωρήσετε αυτό το προϊόν, παρακαλώ να εκχωρήσετε αυτές τις οδηγίες μαζί.



**Για βάρος κάτω των
13 KG**

Είναι χαρά μας να σας προμηθεύσουμε το κάθισμα αυτοκινήτου.

Παρακαλούμε ακολουθήστε τις οδηγίες για να εξασφαλίσετε την ασφάλεια του παιδιού. Παρακαλώ να επικοινωνήσετε μαζί μας, εάν έχετε οποιαδήποτε ερώτηση σχετικά με τη χρήση του συστήματος.



1. Πεδίο εφαρμογής

Η βάση έχει περάσει το τεστ που είναι ο προσαρμογέας του καθίσματος αυτοκινήτου.

ΠΡΟΣΟΧΗ! Η βάση είναι μόνο ο προσαρμογέας του παιδικού καθίσματος.

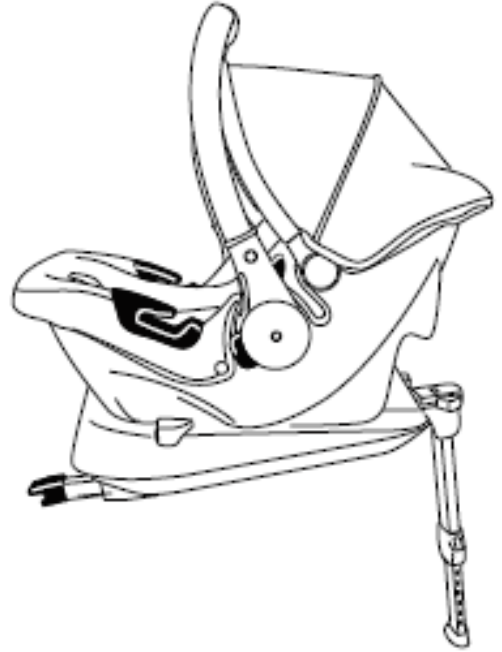
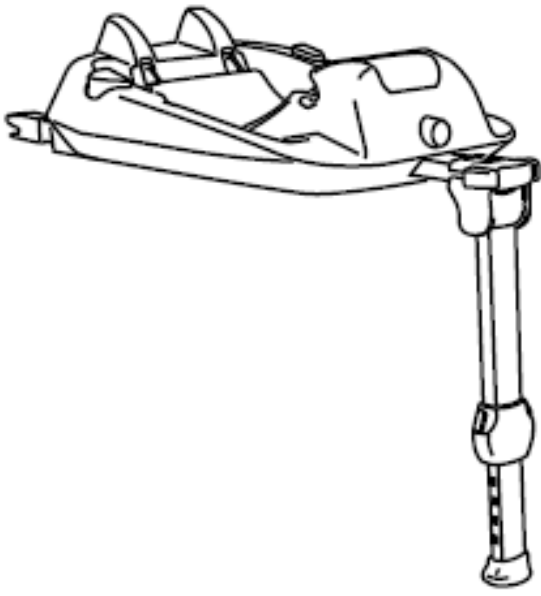

2. ΠΡΟΣΟΧΗ!

Κίνδυνος! Μην τοποθετείτε ποτέ σε θέσεις που μπορεί να χτυπηθεί από αερόσακο, μπορεί να προκαλέσει καταστροφή ακόμη και θάνατο.



Μην τοποθετείτε σε ένα κάθισμα του οχήματος που έχει ενεργό αερόσακο. Παρακαλούμε διαβάστε προσεκτικά τις οδηγίες για να τοποθετήσετε σωστά το κάθισμα αυτοκινήτου του παιδιού.

2.1 ΣΩΣΤΗ ΘΕΣΗ



GR

Παρακαλούμε ακολουθήστε τις παρακάτω εντολές για τη σωστή χρήση

Η κατεύθυνση είναι ίδια με το αυτοκίνητο	Λάθος
Η κατεύθυνση είναι αντίστροφη από αυτήν του οχήματος	Σωστό
Τοποθέτηση στη θέση του συνοδηγού	Σωστό
Τοποθέτηση στις πίσω πλαινές θέσεις	Σωστό
Στη μέση των πίσω καθισμάτων	Λάθος

Παρακαλώ ακολουθήστε τις οδηγίες της χώρας που αναφέρεστε.

3. Για να τοποθετήσετε το παιδικό κάθισμα αυτοκινήτου.



Για την απόλυτη ασφάλεια του παιδιού σας

ΠΡΟΕΙΔΟΠΟΙΗΣΗ:

ΠΟΤΕ μην αφήνετε το παιδί σας μόνο ΣΤΟ ΑΥΤΟΚΙΝΗΤΟ .

ΠΟΤΕ μην βάζετε κάτι κάτω από το ΠΛΑΙΣΙΟ του καθίσματος όταν είναι συνδεδεμένο με την βάση του.



Για την προστασία του οδηγού και των επιβατών

ΠΡΟΣΟΧΗ: Εάν κάτι ή κάποιος δεν είναι δεμένος θα βλάψει σοβαρά τους υπόλοιπους επιβάτες σε περίπτωση απότομου φρεναρίσματος ή ατύχημα. Είναι απαραίτητο ο οδηγός να ελέγχει συχνά την κατάσταση.

Η πλάτη του καθίσματος είναι κλειδωμένη. Επίσης είναι κλειδωμένο και το μακρύ αναδιπλούμενο κάθισμα στο πίσω μέρος.

Όλες οι αποσκευές και τα αιχμηρά αντικείμενα είναι ασφαλισμένα σωστά (π.χ.. βάλτε τα στο συρτάρι αποσκευών).

Δέστε όλες τις ζώνες ασφαλείας.

Πρέπει να τοποθετηθεί με ασφάλεια, ακόμη και αν το παιδί δεν κάθεται στο κάθισμα του αυτοκινήτου.

Για να προστατεύσετε το αυτοκίνητό σας

Για να αποφύγετε βλάβες γρατζουνιές στα καθίσματα του οχήματος:

Μπορείτε να τα καλύψετε με μια πετσέτα ή κάποιο άλλο λεπτό ύφασμα.

ΠΡΟΕΙΔΟΠΟΙΗΣΗ:

Ποτέ μην τοποθετείτε είδη, τα οποία είναι υψηλότερα από τα καθίσματα του οχήματος.

Για την τοποθέτηση της βάσης του παιδικού καθίσματος

1. Ανοίξτε το πόδι στήριξης.

Το πράσινο φώς για το σωστό άνοιγμα του ποδιού.

Το κόκκινο φώς για την ένδειξη, ότι δεν έχει ασφαλίσει σωστά.

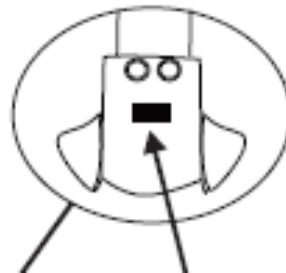

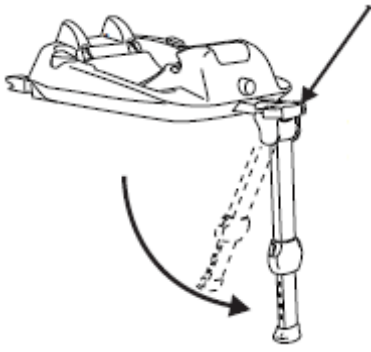

2. Τοποθετήστε τις προσαρμογές X της βάσης στις πόρτες Y του καθίσματος του οχήματος.
3. Οι πράσινες ενδείξεις επιδεικνύουν τη σωστή τοποθέτηση. Οι κόκκινες δείχνουν, ότι η βάση δεν έχει ασφαλίσει σωστά.

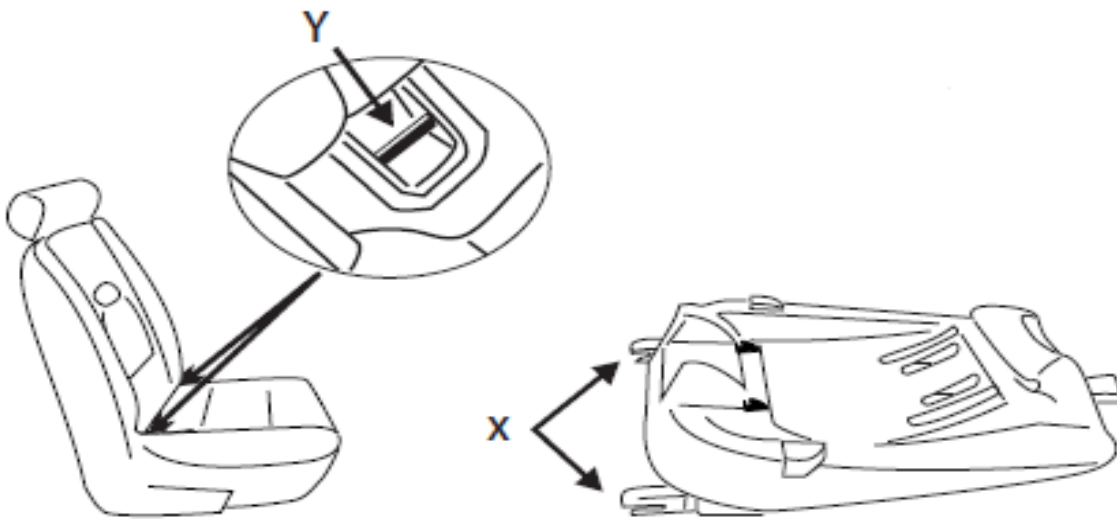

3.1 Για την χρήση και στερέωση της βάσης

4. Ρύθμιση του ύψους στο πόδι στήριξης, πιέζοντας τα κουμπιά.

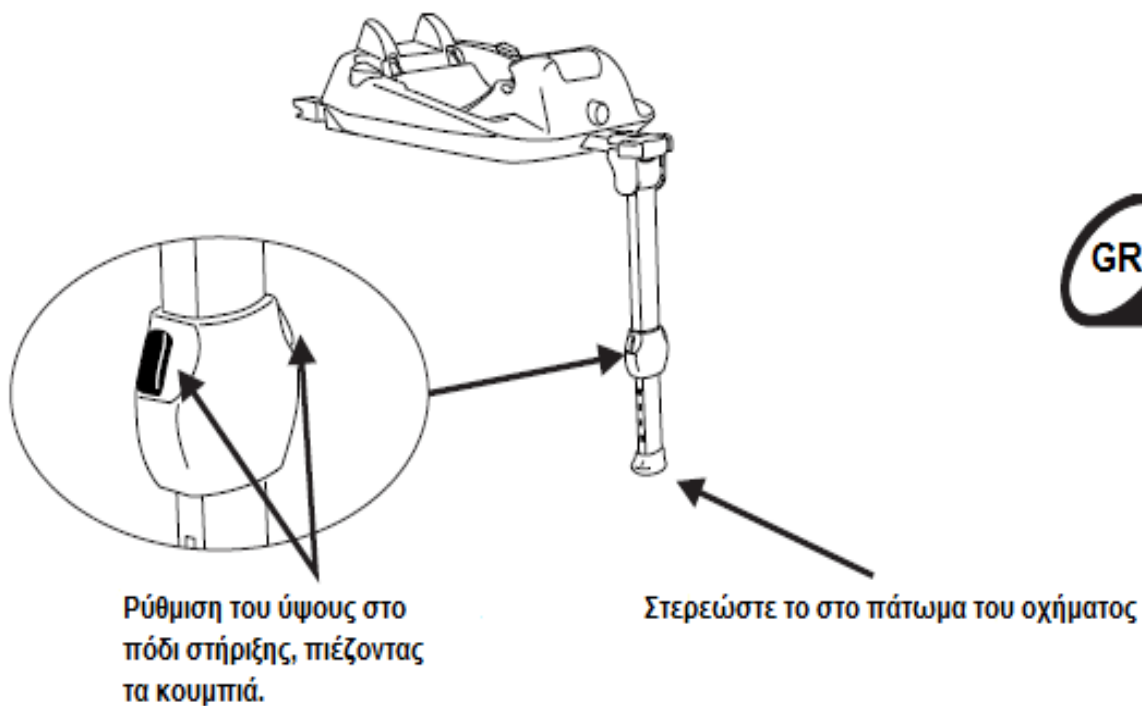

3.2 Για τη χρήση του καθίσματος πάνω στη βάση

1. Τοποθετήστε τις προσαρμογές A1 και A2 του παιδικού καθίσματος στις πόρτες της βάσης B1 και B2. Θα ακουστεί ένα "κλικ" για το σωστό κλείδωμα.

2. Πιέστε το κουμπί και ρυθμίστε την θέση της βάρης.

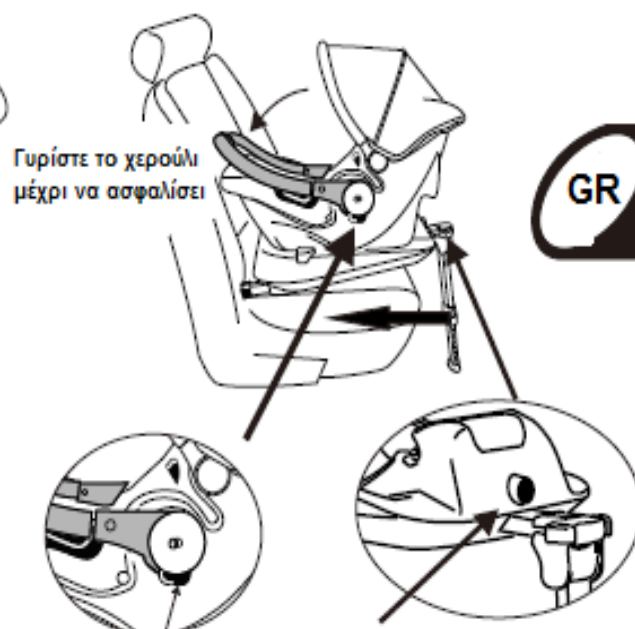
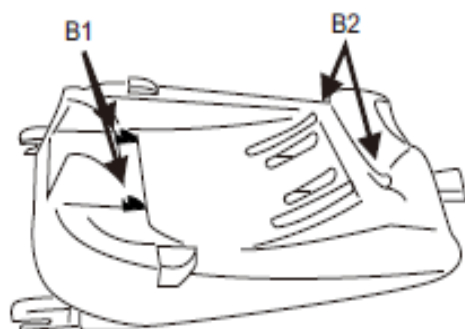
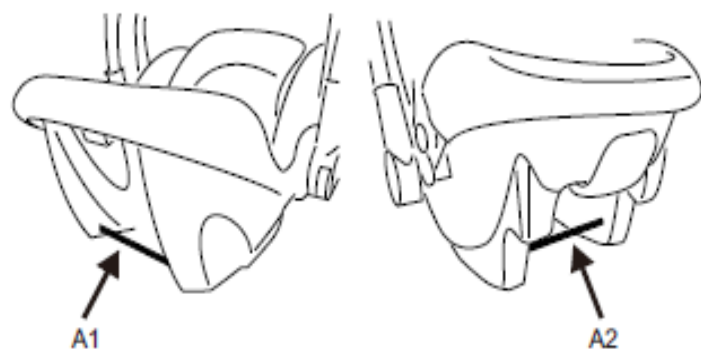

Πιέστε το κουμπί για να ρυθμίσετε το χερούλι του παιδικού καθίσματος

Πιέστε το κουμπί

4. Για να αφαιρέσετε το παιδικό κάθισμα.

1. Πιέστε το κουμπί και σηκώστε το κάθισμα.

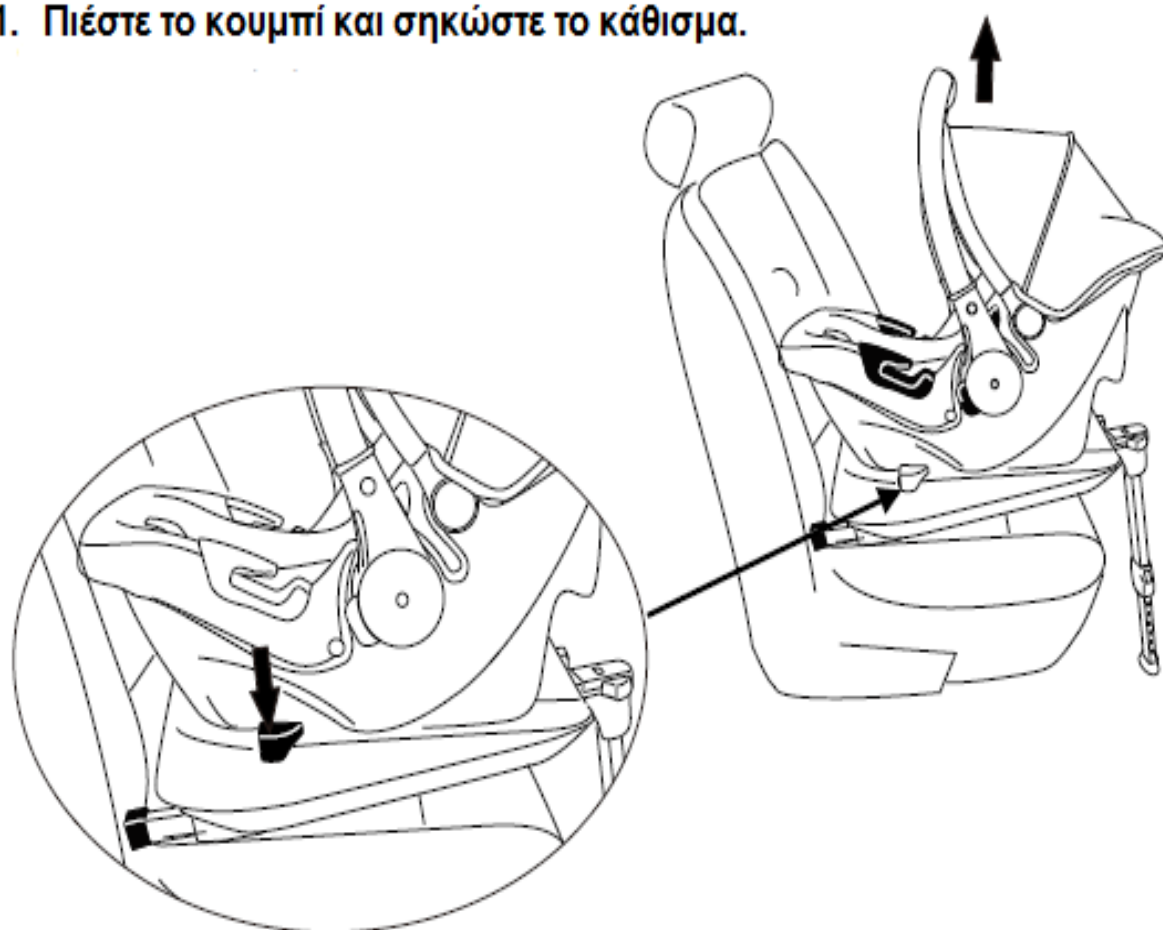

GR

4.2 Για να αφαιρέσετε τη βάση

1. Βγάλτε τη βάση, πιέζοντας τα κουμπιά και ταυτόχρονα τραβώντας
2. Δίπλωμα του ποδιού στήριξης.

ΠΡΟΣΟΧΗ! Η βάση βγαίνει μόνο όταν το κόκκινο φώς ανάβει. Δεν βγαίνει με πράσινο φώς.

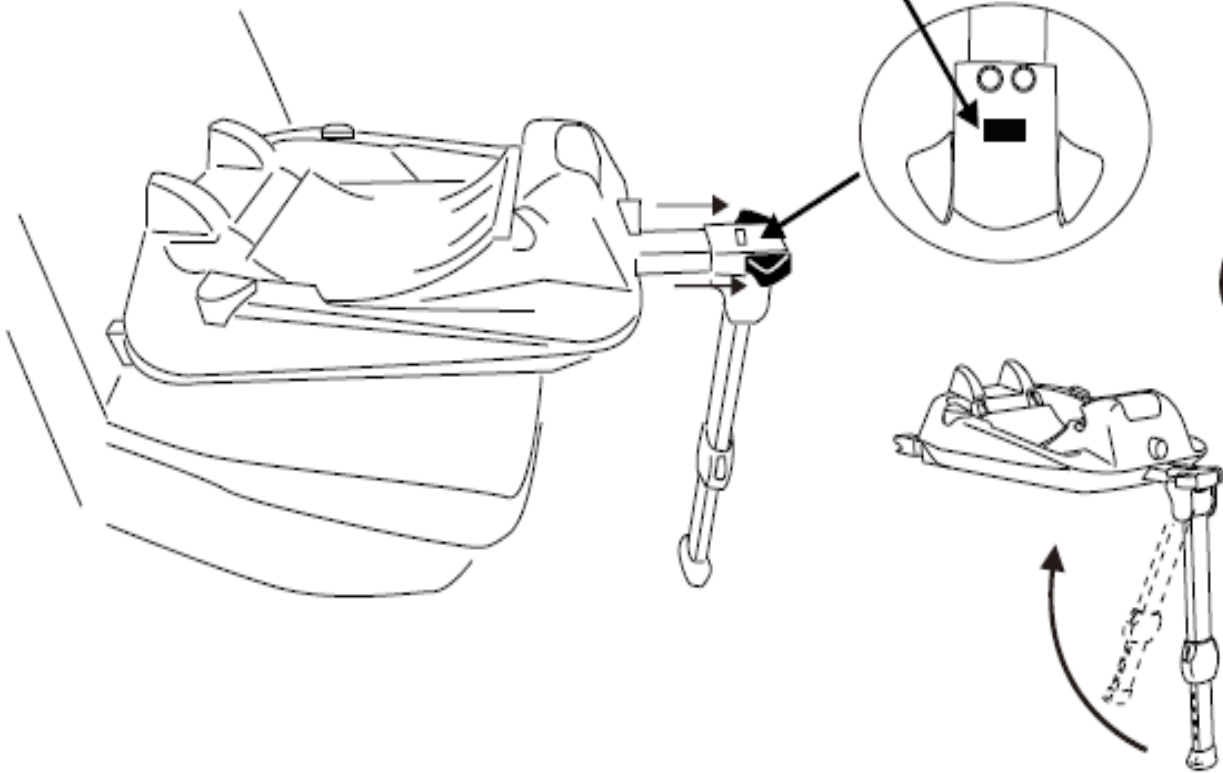

GR

4. ΑΠΑΙΤΗΣΕΙΣ ΑΣΦΑΛΕΙΑΣ

Δ ΓΙΑ ΤΗΝ ΠΡΟΣΤΑΣΙΑ

- Μια βλάβη που δημιουργήθηκε σε ατύχημα με 10 km/h, δεν εμφανίζει καταστραμμένα σημεία. Για την περίπτωση αυτή, παρακαλούμε να συμβουλευτείτε τις οδηγίες του παιδικού καθίσματος.

- Παρακαλούμε να ελέγξετε όλα τα εξαρτήματα για να εξασφαλιστεί η ακεραιότητα του καθίσματος.
- Για να διασφαλιστεί η ασφάλεια και να αποφευχθεί η βλάβη από την πόρτα του αυτοκινήτου ή των κινούμενων θέσεων του οχήματος, π.χ. εγκλωβισμός.
- Παρακαλούμε να στείλετε το κάθισμα αυτοκινήτου στον προμηθευτή για να επανεξεταστεί στα σημεία που τυχόν έχει πάθει ζημιές.

5.1 Για την καθαριότητα

Τα πλαστικά μέρη μπορούν να πλυθούν με ήπια απορρυπαντικά. Δεν μπορούν να πλυθούν με διαβρωτικά απορρυπαντικά (για παράδειγμα λευκαντής).

6. Πρόταση απόσυρσης

Παρακαλούμε να τηρήσετε τις προτάσεις και τους νόμους της χώρας σας στα θέματα απόσυρσης αποβλήτων.

6.1 Πρόταση αποβλήτων σε container ανακύκλωσης χαρτιού

6.2 Διαφορετικά σημεία ανακύκλωσης αποβλήτων.

Πετάξτε τα πλαστικά μέρη με την εντολή στα ανάλογα δοχεία.

Πετάξτε τα τμήματα του χάλυβα στην ανακύκλωση δοχείου χάλυβα.

Παρακαλούμε χρησιμοποιήστε το κάθισμα αυτοκινήτου σύμφωνα με τις οδηγίες μας. Τονίζουμε ότι πρέπει να χρησιμοποιείτε μόνο ανταλλακτικά "CARELLO" εάν πρέπει να τα αλλάξετε.



Τηλέφωνο επικοινωνίας
800-11-66546

ΜΟΛΧΟ Α.Ε.Β.Ε ΠΟΔΗΛΑΤΑ – ΕΙΔΗ ΒΕΒΕ – LOGISTICS

Εθνικής Αντιστάσεως 130 – Καλαμαριά – 55134 Θεσσαλονίκη

T: +30 2310 477800 – F: +30 2310 477730 – M: +30 6936 966860

www.molho.gr - www.carello.gr - sales@carello.com - info@molho.com